

SPECIFIKACE VÝROBKU:

Použití:

Předizolované potrubí typu SL využívá jednoduchou procesní trubku pro přívod a odvod páry, horkých a studených kapalin, plynů nebo chladících směsí. Standardní předizolované potrubí ThermoTube se skládá z izolace z nenasákavého skleněného vlákna, tepelně izolační reflexní pásky a černého vnějšího pláště z ATPVC. Předizolovaná potrubí ThermoTube jsou dodávána na cívkách v dlouhých délkách.

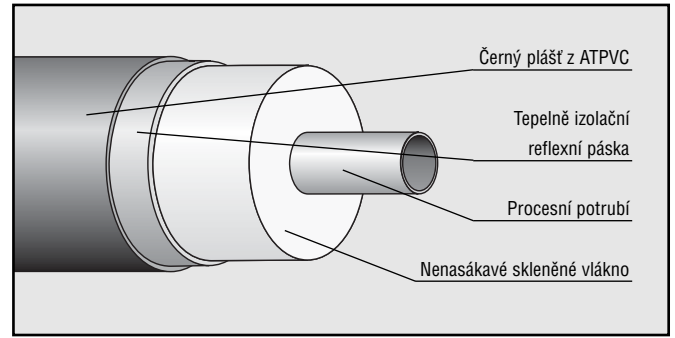

* Černý plášť z ATPVC je standardní, další materiály dle požadavku zákazníka.

Jak správně specifikovat katalogové číslo:

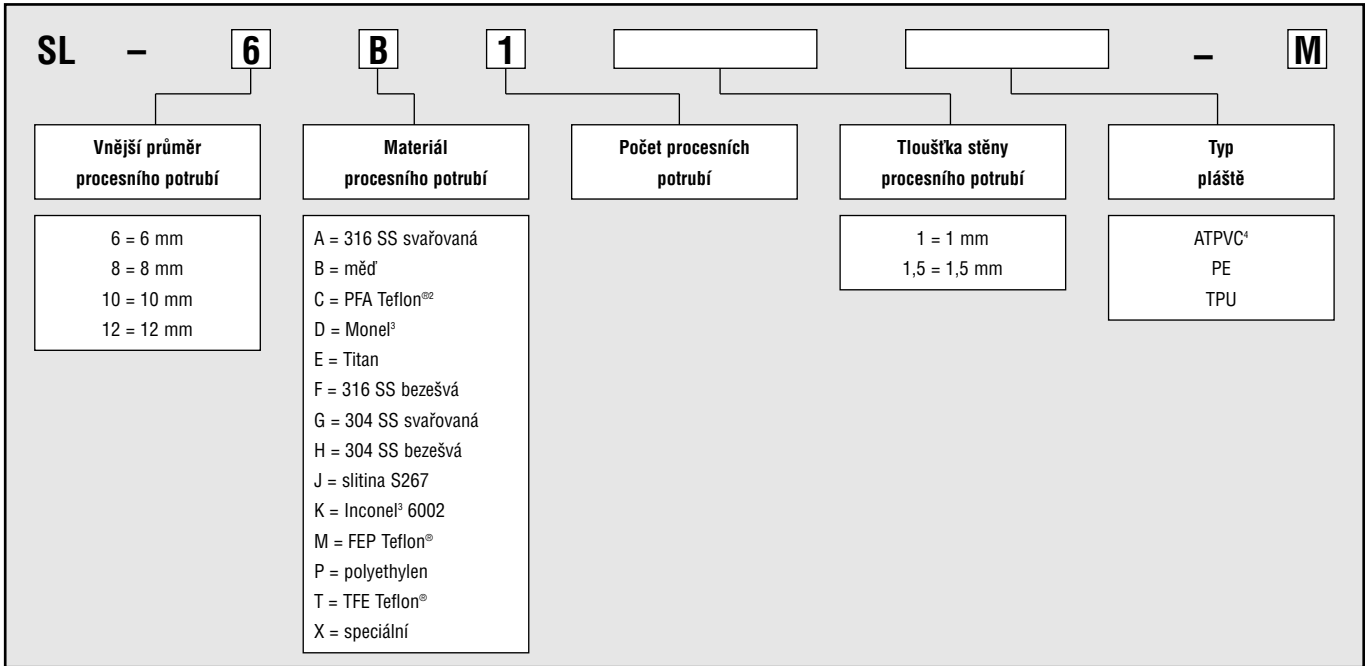

Plášť:

- ATPVC - černý (standard)
- černý polyethylen (volitelné)
- černý TPU polyethylen urethan elastomer (volitelné)

Izolace:

nenasákavé skelné vlákno

Max. teplota:

procesní potrubí 204°C
vnější plášť 60°C *

* Vnější teplota pláště je dána izolací silnou 10 mm.

Poznámka:

- Bežešvé potrubí má kvalitu K3, ostatní kvality jsou možné. Potrubí dle ASTM nebo DIN norem jsou dostupné na požádání.
- TEFLON je obchodní značka E.I. du Pont de Nemours & Co. (Inc.)
- Monel a Inconel je obchodní značka Inco Alloys International, Inc.
- Černý ATPVC je standard, ostatní jsou možné. ATPVC je obdoba PVC vhodná do nižších teplot.

DOPORUČENÍ PRO INSTALACI:

Maximální vzdálenost mezi podpěrami:

vodorovně 1,8 m
svislé 4,6 m

Minimální instalační teplota

ATPVC 40°C
Polyethylen - 23°C
TPU 40°C

FAK - 1 (vstup do zařízení)**Použití:**

Fak-1 zajišťuje vstup TubeTrace nebo ThermoTube přes stěnu do zařízení. Každá sada obsahuje obal odolný UV záření, nerezové šrouby a matice, izolační pásku ze skelného vlákna, hliníkovou pásku a RTV tmel.

Poznámka:

Ukončení topného kabelu a šroubení pro potrubí musí být objednáno samostatně.

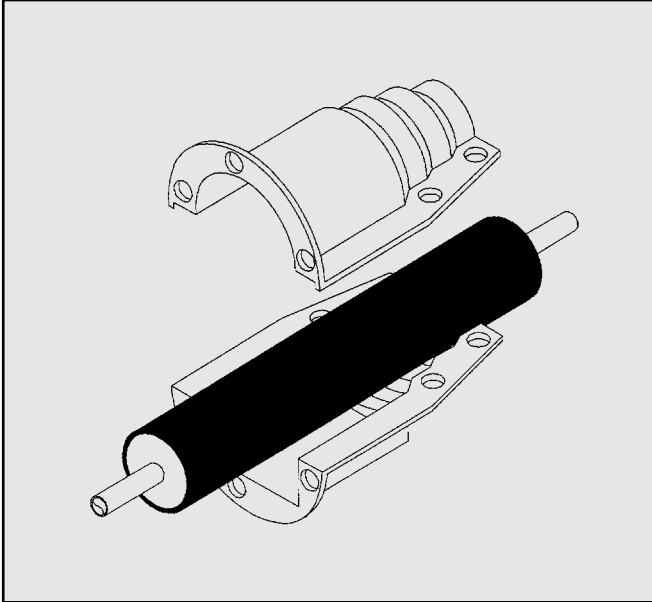
**FAK - 7 (zakončení)****Použití:**

FAK-7 je vodotěsné ukončení TubeTrace a ThermoTube. Každá sada obsahuje roli samovulkanizující silikonové pásky a RTV tmel. Pro instalaci není potřeba používat speciální nářadí.

Poznámka:

Ukončení topného kabelu a šroubení pro potrubí musí být objednáno samostatně.

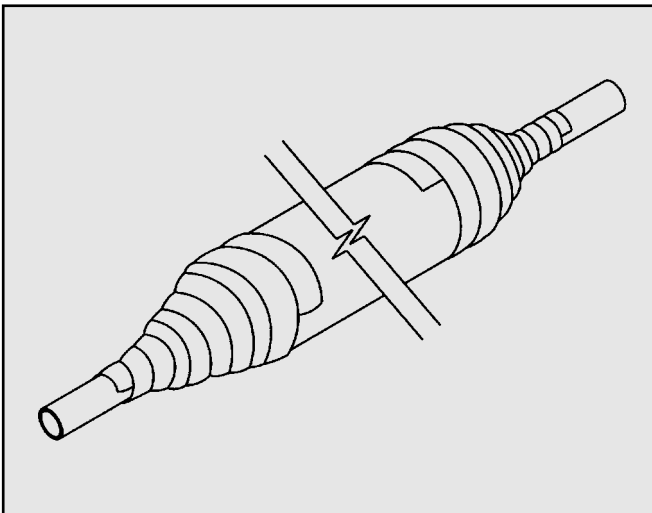
**FAK - 2/2L (ohyb o 90°C)****Použití:**

FAK-2 a FAK-2L je navrženo jako vodotěsný ohyb TubeTrace a ThermoTube. Sada obsahuje obal odolný UV záření, izolační pásku ze skelného vlákna, hliníkovou pásku, nerezové šrouby, matice a RTV tmel.

Poznámka:

Šroubení pro potrubí musí být objednáno samostatně.

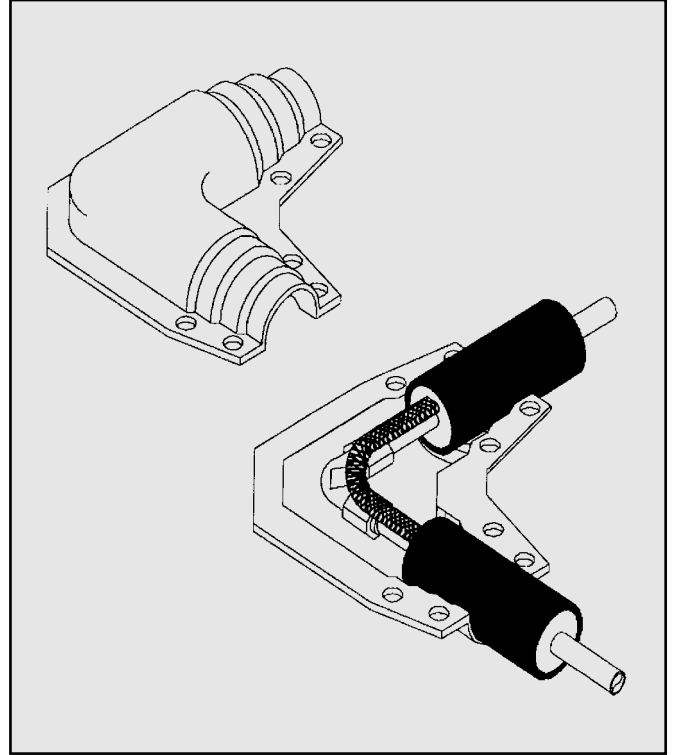
**Typy**

FAK-2 - pro průměr potrubí 29 mm ÷ 64 mm

FAK-2L - pro průměr potrubí 48 mm ÷ 89 mm